

XD135T



XD135T

VİBRASYONLU SİLİNDİR

XD135T vibrasyonlu silindir, Kuzey Amerika pazarındaki üst düzey müşterilerin ve özel çalışma koşullarının gereksinimlerini karşılamakta olup, asfalt serimi sıkıştırma işlemleri için uygundur ve farklı malzeme ve kalınlıklardaki kaplamaların sıkıştırılmasını sağlar. Özellikle yollar, otoparklar, havaalanları gibi büyük ölçekli projelerin yol kaplaması sıkıştırma işlemleri için idealdir.

Performans ve Özellikler

- Bütünleşik tasarıma sahip kapak yukarı doğru kaydırılabilir; tüm motor bölmesi tek bakışta görülebilir.
- Hava filtresi, yağ filtresi, dizel filtresi, hidrolik yağ filtresi gibi bakım/değişim gerektiren parçalar kolay erişilebilir konumlara yerleştirilmiştir.
- Hassas parçalar da kolayca ulaşılabilir veya fazla parça sökmeden değiştirilebilecek pozisyonlarda tasarlanmıştır.
- 63 Hz yüksek frekanslı vibrasyon ile çalışma süresi büyük ölçüde kısaltılır.
- 0 ~ 12 km/s aralığında kademesiz hız ayarı ile farklı çalışma koşullarının ihtiyaçları karşılanır.
- Çift frekanslı ve çift genlikli vibrasyon sistemine sahiptir. Ön ve arka silindirler bağımsız olarak titreştirilebilir.

Ana Ölçüler

Ölçüler	A	B	C	L	H	D	S	W	O	K
XD135T	3690	2160	798	5050	3100	1360	18	2130	80	360

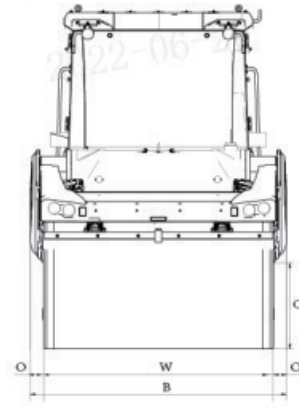
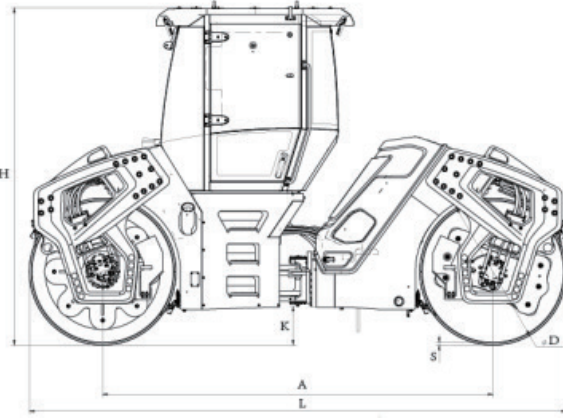

Ana Özellikler

Kalem	İçerik	Birim	Değer
Ağırlık Parametreleri	Çalışma ağırlığı	kg	13000
	Ön aks ağırlığı	kg	6500
	Arka aks ağırlığı	kg	6500
	Statik lineer yük (ön/arka)	N/cm	318/318
Hareket Kabiliyeti	Çalışma hızı	km/h	0~12
	Teorik tırmanma kabiliyeti	%	35%
	Minimum dönüş yarıçapı (iç/dış)	mm	4830/6830
	Minimum yerden yükseklik	mm	360
	Aks mesafesi	mm	3690
	Direksiyon açısı	°	±35
	Salınım açısı	°	±8
Sıkıştırma Parametreleri	Fren mesafesi	m	≤4.36
	Vibrasyon frekansı	Hz	42/63
	Nominal genlik	mm	0.80/0.26
	Uyarıcı kuvvet (yüksek/düşük frekans)	kN	120/88
	Tambur çapı	mm	1360
Engine	Tambur genişliği	mm	2130
	Model		F3.8(Aşama V)
	Motor Gücü	kW	115
	Anma Hızı	r/min	2200

Not:

Teknik özellikler ve donanımlar, seçeneklere ve bölgesel düzenlemelere bağlı olarak değişiklik gösterebilir. XCMG, önceden haber vermeksizin teknik özelliklerde değişiklik yapma hakkını saklı tutar.